

SUTARTINIAI ŽYMĖJIMAI (LEGEND)

	AŠINĖ LINIJA (CENTER ALIGNMENT)		VALSTYBINĖS REIKŠMĖS KELIŲ DANGA (PAVEMENT OF STATE IMPORTANCE ROAD)
	ASFALTO DANGOS KRAŠTAS (EDGE OF ASPHALT PAVEMENT)		VIETINIO KELIO DANGA (PAVEMENT OF LOCAL ROAD "ACCESS")
	KELKRAŠČIO KRAŠTAS (EDGE OF SHOULDER)		APTARNAVIMO KELIO DANGA (PAVEMENT OF MAINTENANCE ROAD)
	ŽVYRO DANGOS KRAŠTAS (EDGE OF GRAVEL PAVEMENT)		ŽALIASIS KELIAS (GREEN PATH)
	IŠPERKAMŲ ŽEMIŲ RIBOS (BOUNDARY OF PURCHASED LAND)		
	ŽEMĖS SKLYPŲ RIBOS (LINE OF LAND PLOT)		
	GELEŽINKELIO ŽEMĖS SKLYPO RIBA (LINE OF RAILWAY PLOT)		
	ATITVARO LINIJA (LINE OF GUARDRAIL)		
	PROJ. DRENAŽO LINIJA (DESIGNED DRAINAGE LINE)		

LAPŲ IŠDĖSTYMO SCHEMA (SHEET LAYOUT SCHEME)

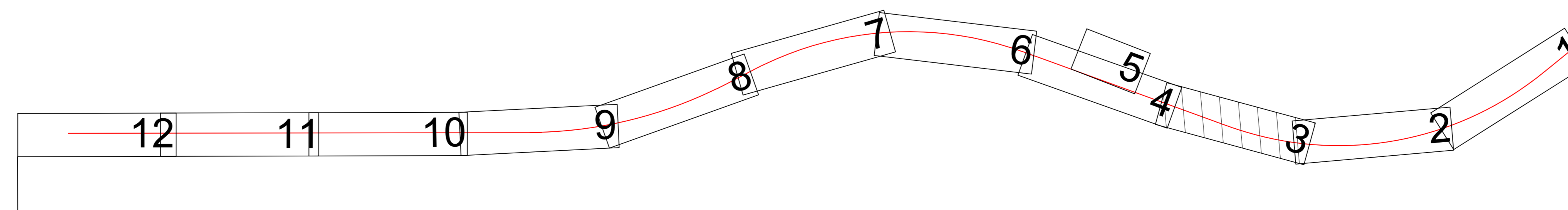



SUTARTINIAI ŽYMĖJIMAI / LEGEND

	AŠINĖ LINIJA (CENTER ALIGNMENT)		VALSTYBINĖS REIKŠMĖS KELIŲ DANGA (PAVEMENT OF STATE IMPORTANCE ROAD)
	ASFALTO DANGOS KRAŠTAS (EDGE OF ASPHALT PAVEMENT)		VIETINIO KELIO DANGA (PAVEMENT OF LOCAL ROAD "ACCESS")
	KELKRAŠČIO KRAŠTAS (EDGE OF SHOULDER)		APTARNAVIMO KELIO DANGA (PAVEMENT OF MAINTENANCE ROAD)
	ŽVYRO DANGOS KRAŠTAS (EDGE OF GRAVEL PAVEMENT)		ŽALIASIS KELIAS (GREEN PATH)
	IŠPERKAMŲ ŽEMIŲ RIBOS (BOUNDARY OF PURCHASED LAND)		
	ŽEMĖS SKLYPŲ RIBOS (LINE OF LAND PLOT)		
	GELEŽINKELIO ŽEMĖS SKLYPO RIBA (LINE OF RAILWAY PLOT)		
	ATITVARO LINIJA (LINE OF GUARDRAIL)		
	PROJ. DRENAŽO LINIJA (DESIGNED DRAINAGE LINE)		

LAPŲ IŠDĖSTYMO SCHEMA / SHEET LAYOUT SCHEME

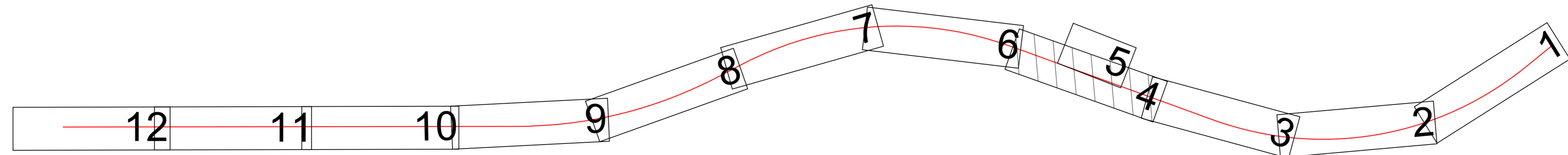

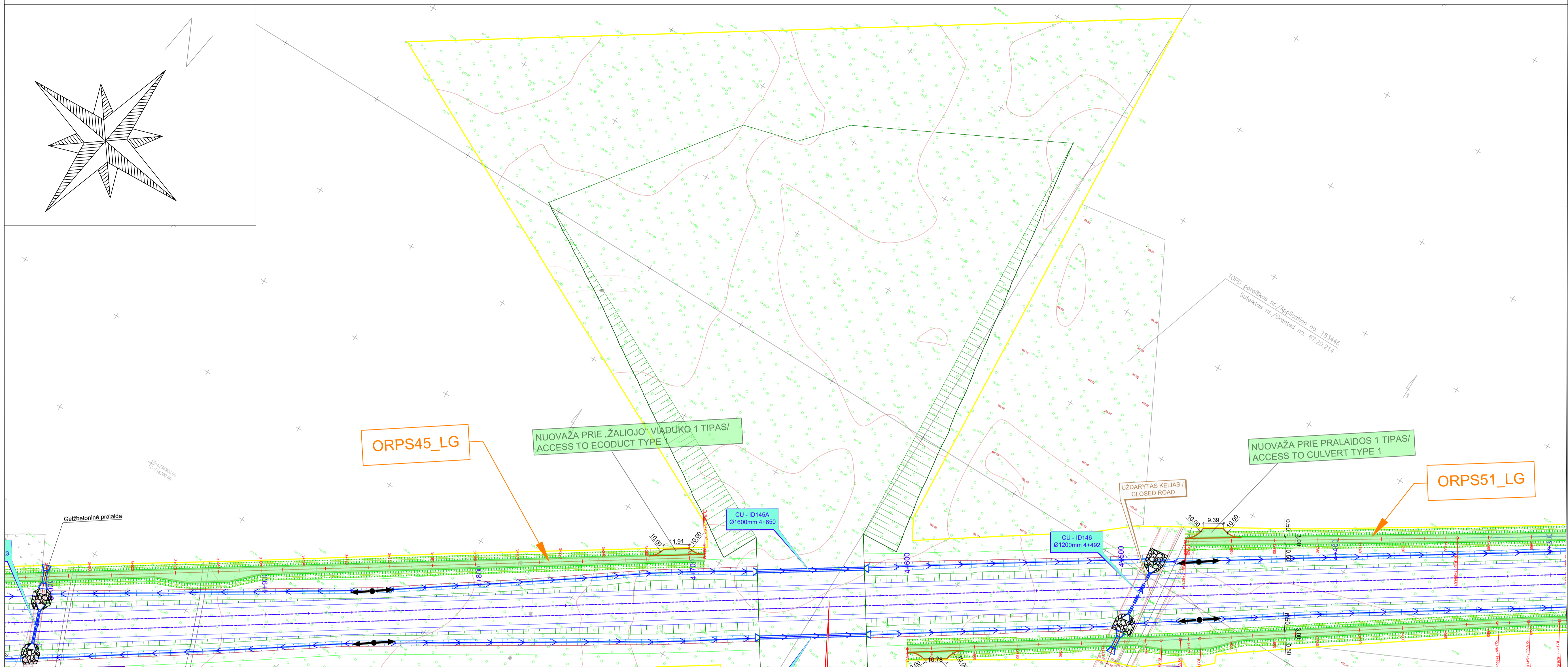
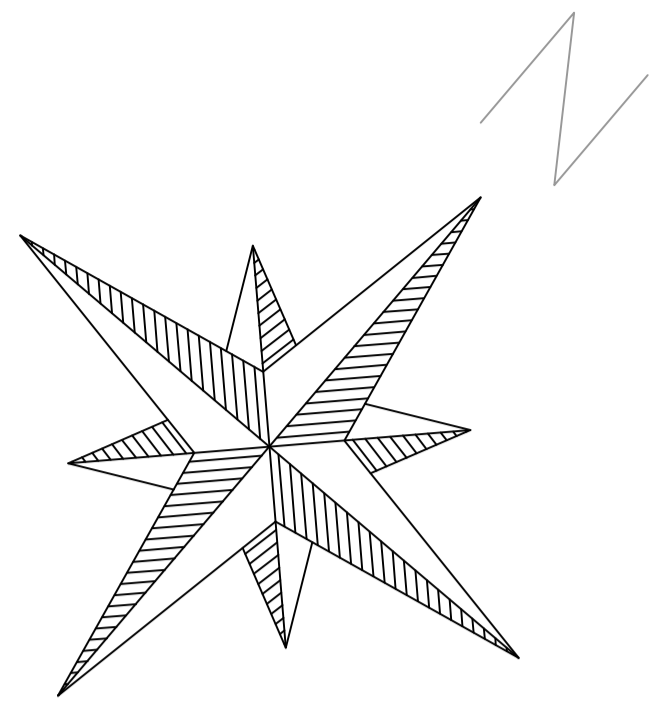

	AŠINĖ LINIJA (CENTER ALIGNMENT)		VALSTYBINĖS REIKŠMĖS KELIŲ DANGA (PAVEMENT OF STATE IMPORTANCE ROAD)
	ASFALTO DANGOS KRAŠTAS (EDGE OF ASPHALT PAVEMENT)		VIETINIO KELIO DANGA (PAVEMENT OF LOCAL ROAD "ACCESS")
	KELKRAŠČIO KRAŠTAS (EDGE OF SHOULDER)		APTARNAVIMO KELIO DANGA (PAVEMENT OF MAINTENANCE ROAD)
	ŽVYRO DANGOS KRAŠTAS (EDGE OF GRAVEL PAVEMENT)		ŽALIASIS KELIAS (GREEN PATH)
	IŠPERKAMŲ ŽEMIŲ RIBOS (BOUNDARY OF PURCHASED LAND)		
	ŽEMĖS SKLYPŲ RIBOS (LINE OF LAND PLOT)		
	GELEŽINKELIO ŽEMĖS SKLYPO RIBA (LINE OF RAILWAY PLOT)		
	ATITVARO LINIJA (LINE OF GUARDRAIL)		
	PROJ. DRENAŽO LINIJA (DESIGNED DRAINAGE LINE)		

LAPŲ IŠDĖSTYMO SCHEMA (SHEET LAYOUT SCHEME)

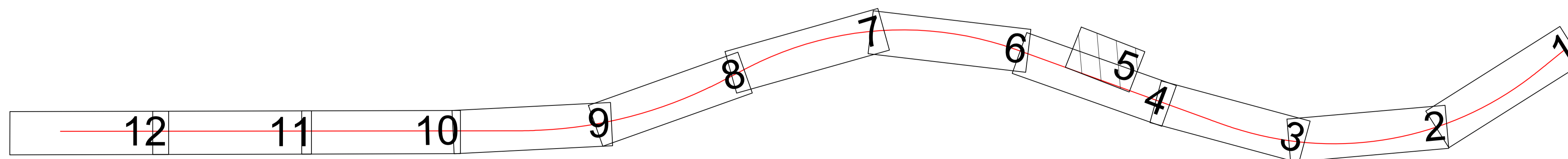


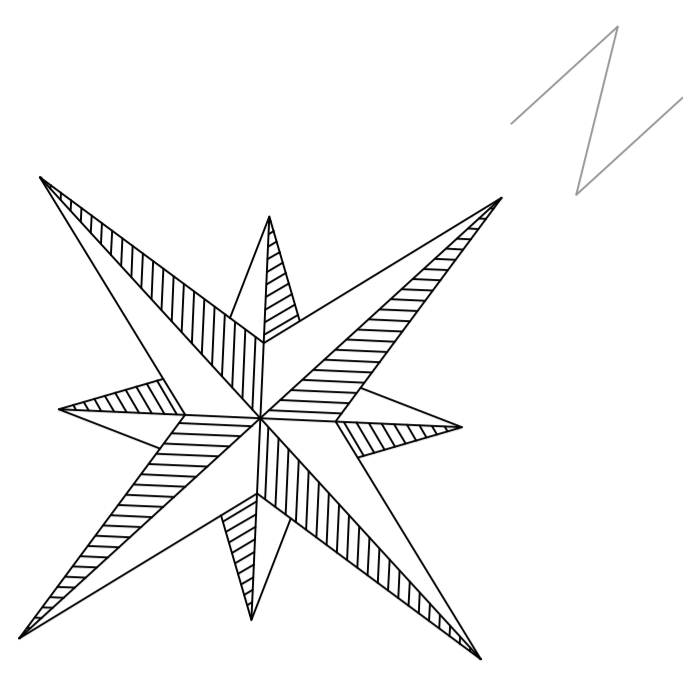

	AŠINĖ LINIJA (CENTER ALIGNMENT)		VALSTYBINĖS REIKŠMĖS KELIŲ DANGA (PAVEMENT OF STATE IMPORTANCE ROAD)
	ASFALTO DANGOS KRAŠTAS (EDGE OF ASPHALT PAVEMENT)		VIETINIO KELIO DANGA (PAVEMENT OF LOCAL ROAD "ACCESS")
	KELKRAŠČIO KRAŠTAS (EDGE OF SHOULDER)		APTARNAVIMO KELIO DANGA (PAVEMENT OF MAINTENANCE ROAD)
	ŽVYRO DANGOS KRAŠTAS (EDGE OF GRAVEL PAVEMENT)		ŽALIASIS KELIAS (GREEN PATH)
	IŠPERKAMŲ ŽEMIŲ RIBOS (BOUNDARY OF PURCHASED LAND)		
	ŽEMĖS SKLYPŲ RIBOS (LINE OF LAND PLOT)		
	GELEŽINKELIO ŽEMĖS SKLYPO RIBA (LINE OF RAILWAY PLOT)		
	ATITVARO LINIJA (LINE OF GUARDRAIL)		
	PROJ. DRENAŽO LINIJA (DESIGNED DRAINAGE LINE)		

LAPŲ IŠDĖSTYMO SCHEMA (SHEET LAYOUT SCHEME)

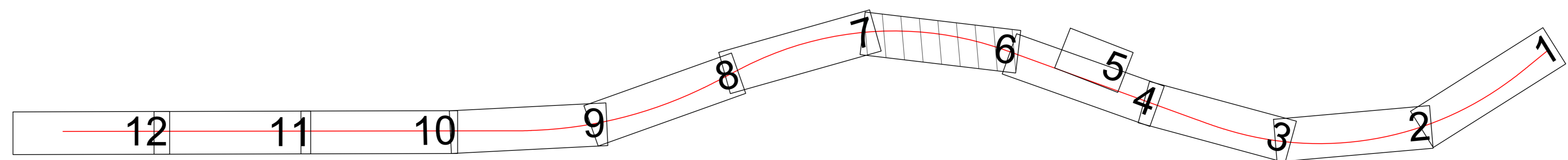


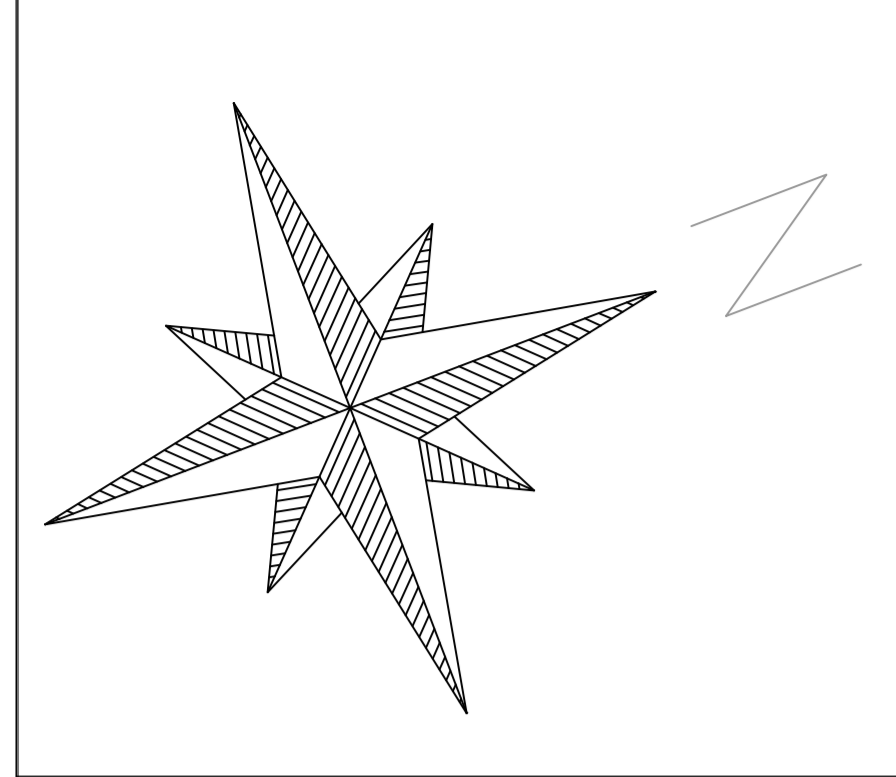

SUTARTINIAI ŽYMĖJIMAI (LEGEND)

	AŠINĖ LINIJA (CENTER ALIGNMENT)		VALSTYBINĖS REIKŠMĖS KELIŲ DANGA (PAVEMENT OF STATE IMPORTANCE ROAD)
	ASFALTO DANGOS KRAŠTAS (EDGE OF ASPHALT PAVEMENT)		VIETINIO KELIO DANGA (PAVEMENT OF LOCAL ROAD "ACCESS")
	KELKRAŠČIO KRAŠTAS (EDGE OF SHOULDER)		APTARNAVIMO KELIO DANGA (PAVEMENT OF MAINTENANCE ROAD)
	ŽVYRO DANGOS KRAŠTAS (EDGE OF GRAVEL PAVEMENT)		ŽALIASIS KELIAS (GREEN PATH)
	IŠPERKAMŲ ŽEMIŲ RIBOS (BOUNDARY OF PURCHASED LAND)		
	ŽEMĖS SKLYPŲ RIBOS (LINE OF LAND PLOT)		
	GELEŽINKELIO ŽEMĖS SKLYPO RIBA (LINE OF RAILWAY PLOT)		
	ATITVARO LINIJA (LINE OF GUARDRAIL)		
	PROJ. DRENAŽO LINIJA (DESIGNED DRAINAGE LINE)		

LAPŲ IŠDĖSTYMO SCHEMA (SHEET LAYOUT SCHEME)

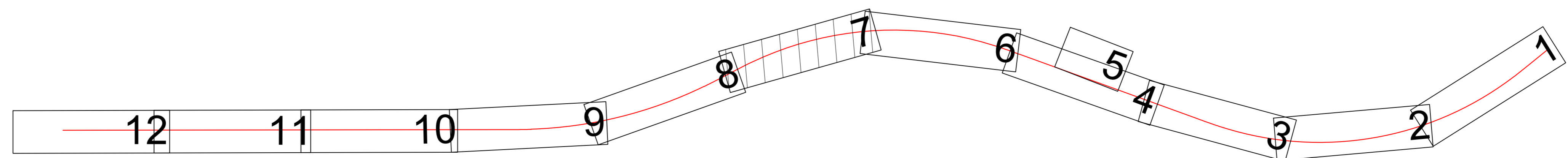

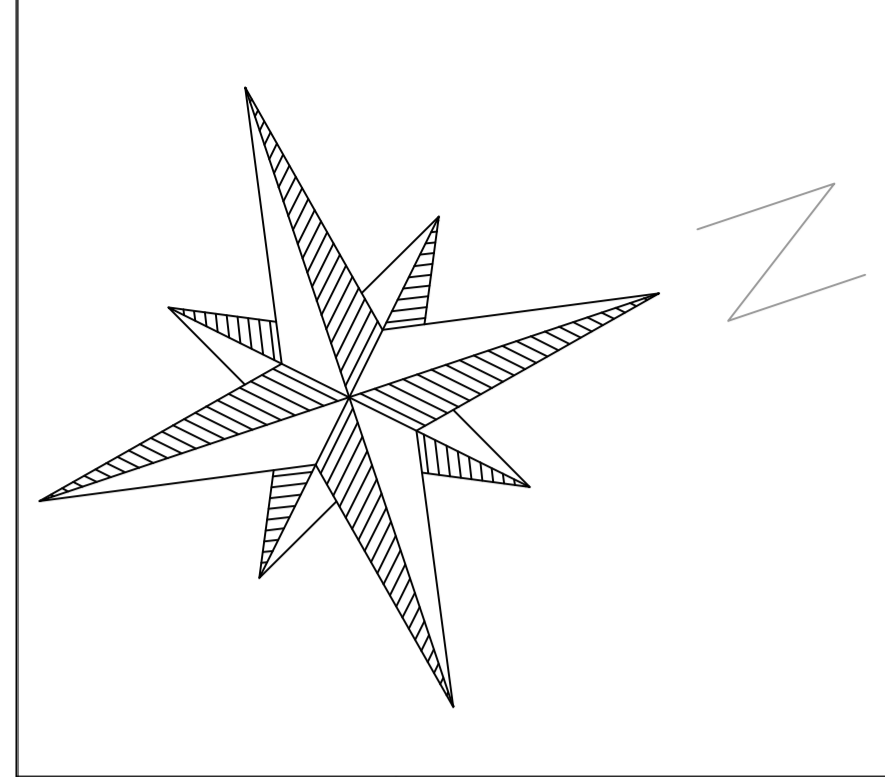

NUOVAŽA PRIE BASEINO 1 TIPAS/
ACCESS TO THE POND TYPE 1

NUOVAŽA PRIE BASEINO 1 TIPAS/
ACCESS TO THE POND TYPE 1

ORPS45

ORPS48_LG

NUOVAŽA PRIE PRALAIOS 1 TIPAS/
ACCESS TO CULVERT TYPE 1

NUOVAŽA PRIE GELEŽINKELIO REZERVUOJAMŲ PLOTŲ 1 TIPAS/
ACCESS TO RAILWAY RESERVED AREAS TYPE 1

NUOVAŽA PRIE BASEINO 1 TIPAS/
ACCESS TO THE POND TYPE 1

NUOVAŽA PRIE BASEINO 1 TIPAS/
ACCESS TO THE POND TYPE 1

NUOVAŽA PRIE PRALAIOS IR BASEINO 1 TIPAS/
ACCESS TO CULVERT AND TO THE POND TYPE 1

ORPS44

SUTARTINIAI ŽYMĖJIMAI (LEGEND)

	AŠINĖ LINIJA (CENTER ALIGNMENT)		VALSTYBINĖS REIKŠMĖS KELIŲ DANGA (PAVEMENT OF STATE IMPORTANCE ROAD)
	ASFALTO DANGOS KRAŠTAS (EDGE OF ASPHALT PAVEMENT)		VIETINIO KELIO DANGA (PAVEMENT OF LOCAL ROAD "ACCESS")
	KELKRAŠČIO KRAŠTAS (EDGE OF SHOULDER)		APTARNAVIMO KELIO DANGA (PAVEMENT OF MAINTENANCE ROAD)
	ŽVYRO DANGOS KRAŠTAS (EDGE OF GRAVEL PAVEMENT)		ŽALIASIS KELIAS (GREEN PATH)
	IŠPERKAMŲ ŽEMIŲ RIBOS (BOUNDARY OF PURCHASED LAND)		
	ŽEMĖS SKLYPŲ RIBOS (LINE OF LAND PLOT)		
	GELEŽINKELIO ŽEMĖS SKLYPO RIBA (LINE OF RAILWAY PLOT)		
	ATITVARO LINIJA (LINE OF GUARDRAIL)		
	PROJ. DRENAŽO LINIJA (DESIGNED DRAINAGE LINE)		

LAPŲ IŠDĖSTYMO SCHEMA (SHEET LAYOUT SCHEME)

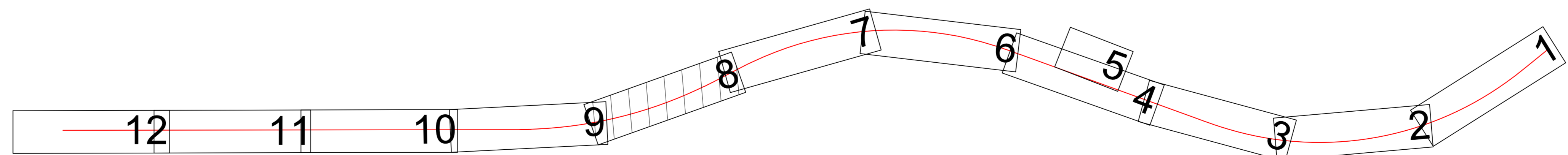


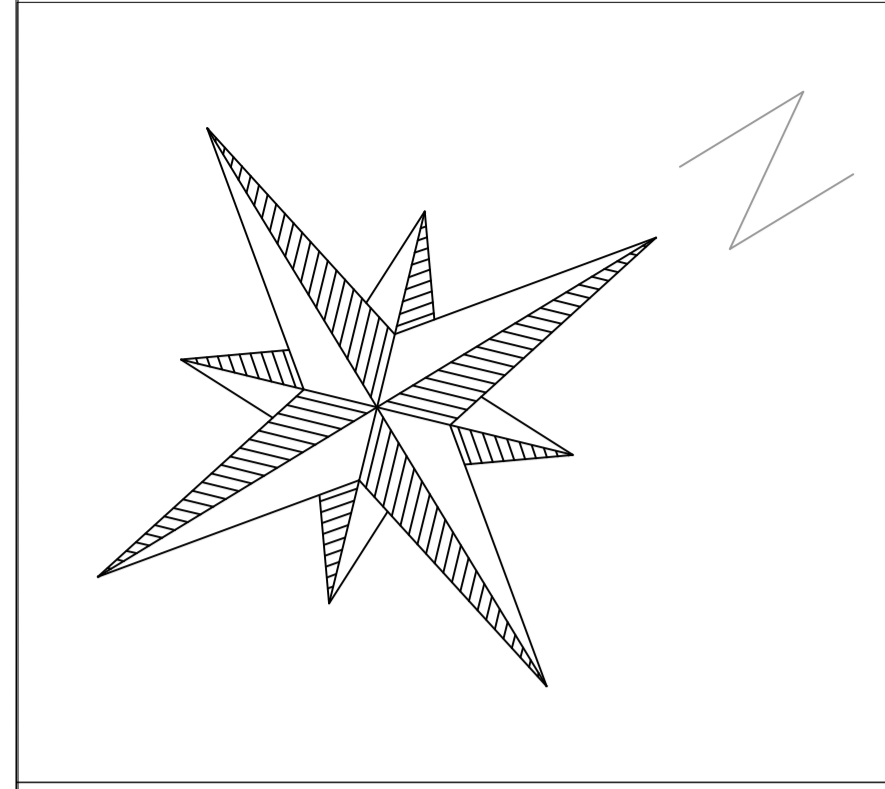

SUTARTINIAI ŽYMĖJIMAI (LEGEND)

	AŠINĖ LINIJA (CENTER ALIGNMENT)		VALSTYBINĖS REIKŠMĖS KELIŲ DANGA (PAVEMENT OF STATE IMPORTANCE ROAD)
	ASFALTO DANGOS KRAŠTAS (EDGE OF ASPHALT PAVEMENT)		VIETINIO KELIO DANGA (PAVEMENT OF LOCAL ROAD "ACCESS")
	KELKRAŠČIO KRAŠTAS (EDGE OF SHOULDER)		APTARNAVIMO KELIO DANGA (PAVEMENT OF MAINTENANCE ROAD)
	ŽVYRO DANGOS KRAŠTAS (EDGE OF GRAVEL PAVEMENT)		ŽALIASIS KELIAS (GREEN PATH)
	IŠPERKAMŲ ŽEMIŲ RIBOS (BOUNDARY OF PURCHASED LAND)		
	ŽEMĖS SKLYPŲ RIBOS (LINE OF LAND PLOT)		
	GELEŽINKELIO ŽEMĖS SKLYPO RIBA (LINE OF RAILWAY PLOT)		
	ATITVARO LINIJA (LINE OF GUARDRAIL)		
	PROJ. DRENAŽO LINIJA (DESIGNED DRAINAGE LINE)		

LAPŲ IŠDĖSTYMO SCHEMA (SHEET LAYOUT SCHEME)

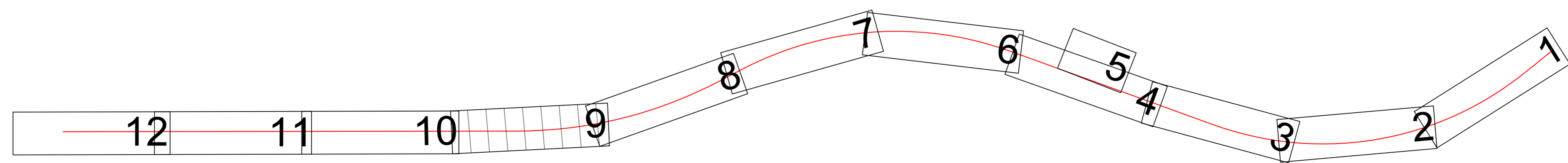



SUTARTINIAI ŽYMĖJIMAI (LEGEND)

	AŠINĖ LINIJA (CENTER ALIGNMENT)		VALSTYBINĖS REIKŠMĖS KELIŲ DANGA (PAVEMENT OF STATE IMPORTANCE ROAD)
	ASFALTO DANGOS KRAŠTAS (EDGE OF ASPHALT PAVEMENT)		VIETINIO KELIO DANGA (PAVEMENT OF LOCAL ROAD "ACCESS")
	KELKRAŠČIO KRAŠTAS (EDGE OF SHOULDER)		APTARNAVIMO KELIO DANGA (PAVEMENT OF MAINTENANCE ROAD)
	ŽVYRO DANGOS KRAŠTAS (EDGE OF GRAVEL PAVEMENT)		ŽALIASIS KELIAS (GREEN PATH)
	IŠPERKAMŲ ŽEMIŲ RIBOS (BOUNDARY OF PURCHASED LAND)		
	ŽEMĖS SKLYPŲ RIBOS (LINE OF LAND PLOT)		
	GELEŽINKELIO ŽEMĖS SKLYPO RIBA (LINE OF RAILWAY PLOT)		
	ATITVARO LINIJA (LINE OF GUARDRAIL)		
	PROJ. DRENAŽO LINIJA (DESIGNED DRAINAGE LINE)		

LAPŲ IŠDĖSTYMO SCHEMA (SHEET LAYOUT SCHEME)

